

ATEN VC081A True 4K HDMI EDID Emulator

Artikelnummer	14.01.7228
Hersteller	ATEN
Hersteller-Art.-Nr.	VC081A
EAN (Einzelstück)	4710469340314

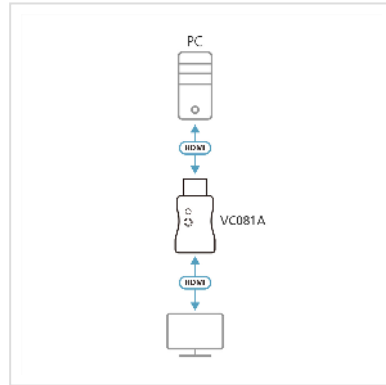

Als True 4K HDMI EDID Emulator Adapter ist der VC081A so konzipiert, dass er einen Datensatz der EDID des angeschlossenen Displays emuliert und speichert und gleichzeitig die 4K Videoübertragung ermöglicht.

Durch das Lernen der EDID vom HDMI Display und die Weiterleitung an die Videoquelle hilft der VC081A, Videokommunikationsprobleme zu beseitigen, die aufgrund der fehlenden Synchronisation der EDID Daten zwischen der HDMI Videoquelle und dem angeschlossenen Display auftreten.

Dieses neue Mitglied enthält eine einzigartige "Lerntaste", mit der die EDID effektiv gelernt und gespeichert werden kann. Nachdem die EDID gelernt wurde, kann der VC081A dazu verwendet werden, einen PC oder Server von einem entfernten Standort aus über IP anstelle des Monitors wach zu halten. Der VC081A ist ein ideales Gerät zur Vermeidung von leeren oder blinkenden Displays, die durch Kommunikationsfehler zwischen Quellen und Displays bei der Integration eines Pro AV Systems entstehen.

- Verwaltung der EDID-Kommunikation zwischen angeschlossenen Geräten
- Lernt und speichert effektiv die EDID vom angeschlossenen HDMI Display über einen einzige Taste und gibt sie an die Videoquelle weiter
- HDMI (3D, Deep Color, True 4K); HDCP 2.2 kompatibel
- Überlegene Videoqualität – bis zu 3840 x 2160 bei 60 Hz (4:4:4)
- LED-Anzeigen zur Anzeige des Lernstatus
- Stromversorgung über HDMI-Quelle
- Kompakte und leichte Bauweise

Technische Daten

Hersteller	ATEN
Produktgruppe	Adapter, Terminatoren, Konverter
Produkttyp	HDMI-EDID-Emulator
Farbe	schwarz
Lieferumfang	1x VC081A True 4K HDMI EDID Emulator, 1x Benutzeranleitung
Höhe	1.18 cm
Breite	2.4 cm
Tiefe	4.4 cm
Gewicht	0.08 kg
Verpackungshöhe	50 mm
Verpackungsbreite	140 mm
Verpackungstiefe	130 mm
Paketgewicht	0.06 kg